

側面図

HS-15
(目安:15度用 12度から16度に対応)

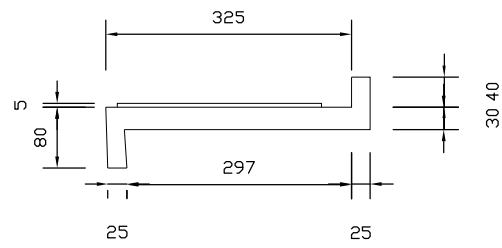

HS-2
(目安:20度用 17度から21度に対応)

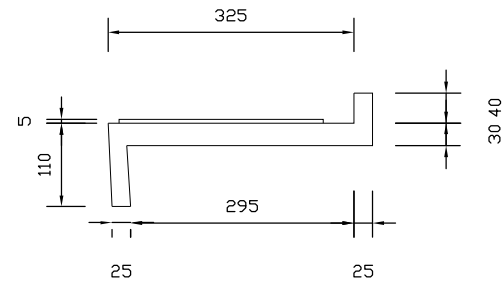

HS-25
(目安:25度用 22度から26度に対応)

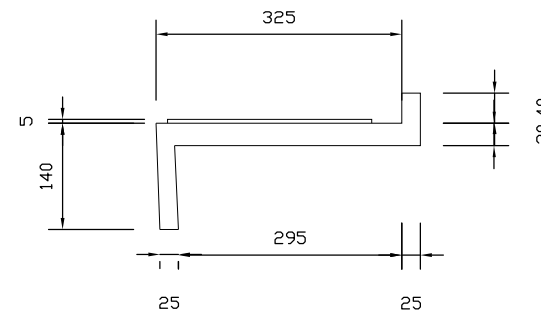

HS-3
(目安:30度用 27度から31度に対応)

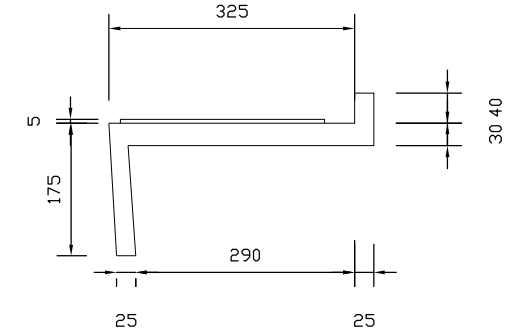

HS-35
(目安:35度用 32度から36度に対応)

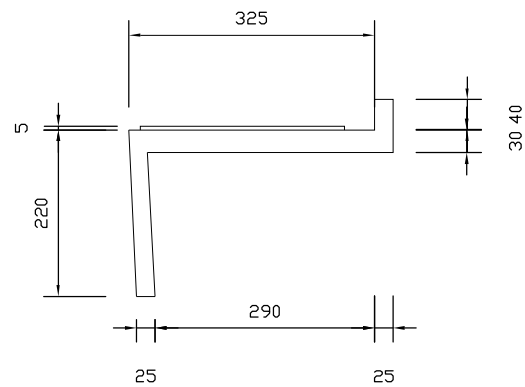

HS-4
(目安:40度用 37度から41度に対応)

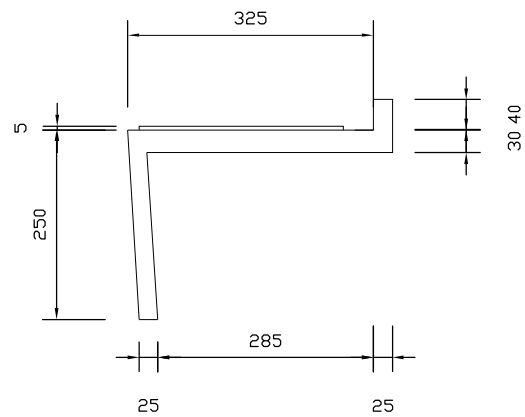

HS-45
(目安:45度用 42度から46度に対応)

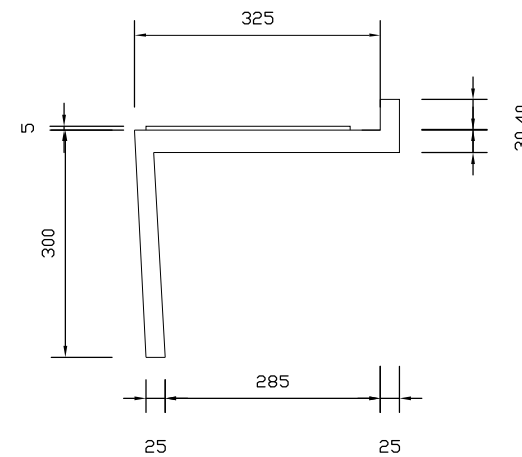

平面図・立面図

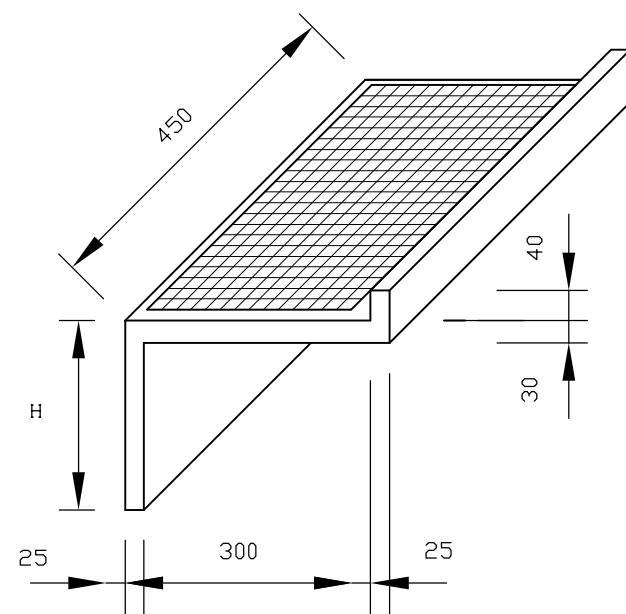
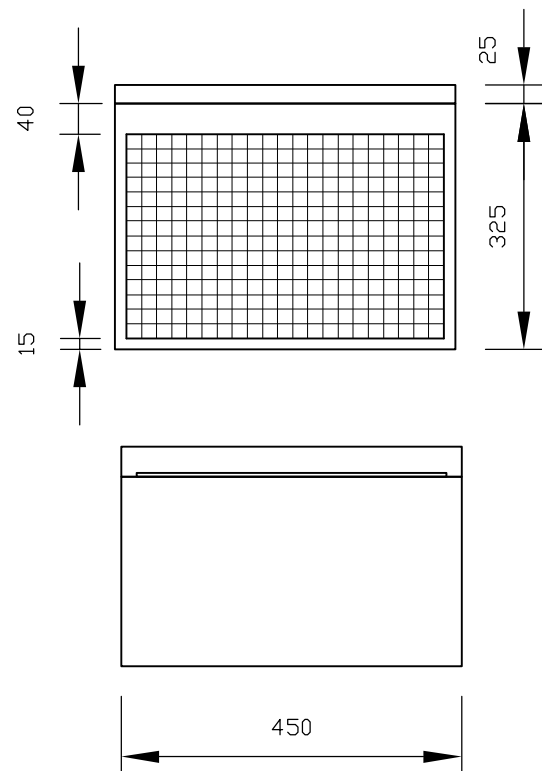

H寸法

HS - 15	本体	傾斜 15°用	80mm
HS - 2	本体	傾斜 20°用	110mm
HS - 25	本体	傾斜 25°用	140mm
HS - 3	本体	傾斜 30°用	175mm
HS - 35	本体	傾斜 35°用	220mm
HS - 4	本体	傾斜 40°用	250mm
HS - 45	本体	傾斜 45°用	300mm

重量表

HS - 15	本体	4.6 kg
HS - 2	本体	4.9 kg
HS - 25	本体	5.2 kg
HS - 3	本体	5.5 kg
HS - 35	本体	6.0 kg
HS - 4	本体	6.3 kg
HS - 45	本体	6.9 kg

リバーザー・ステップ HS型本体(450mm巾)

*再生プラスチック製品のため寸法公差があります。
*作図用のCADデータをリバーザー・ステップCDにご用意しています。

新東化成株式会社