

側面図

HS-15L
(目安:15度用 12度から16度に対応)

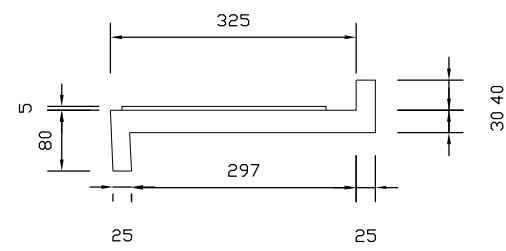

HS-2L
(目安:20度用 17度から21度に対応)

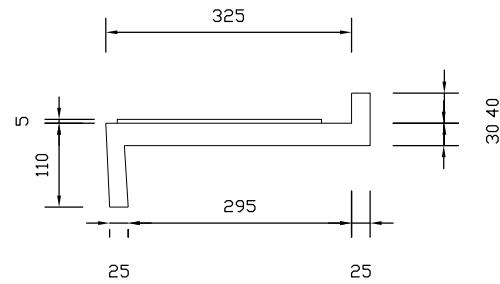

HS-25L
(目安:25度用 22度から26度に対応)

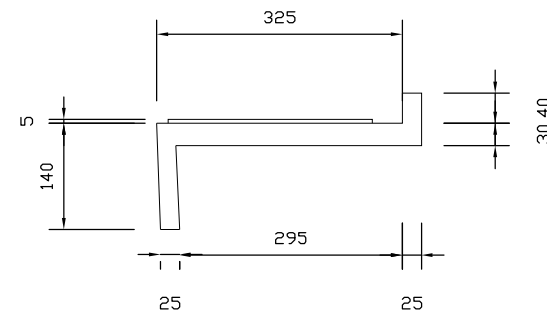

HS-3L
(目安:30度用 27度から31度に対応)

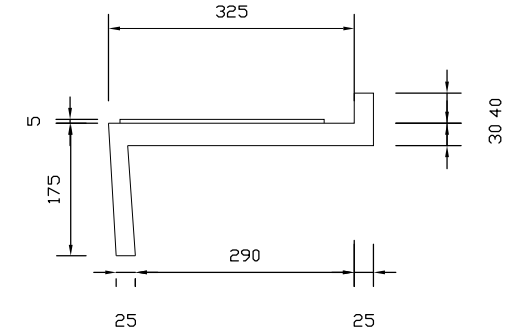

HS-35L
(目安:35度用 32度から36度に対応)

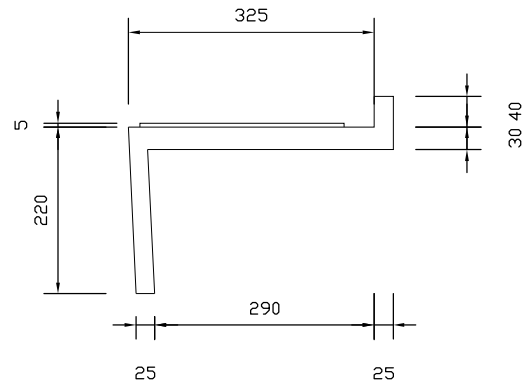

HS-4L
(目安:40度用 37度から41度に対応)

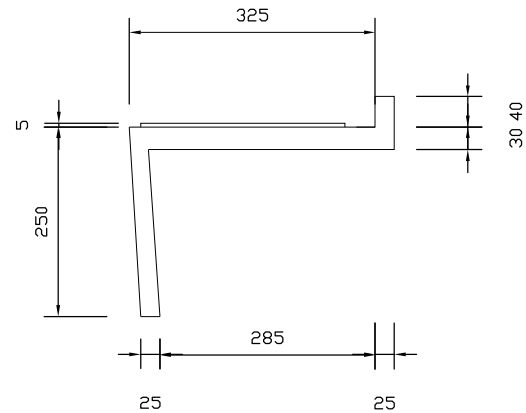

HS-45L
(目安:45度用 42度から46度に対応)

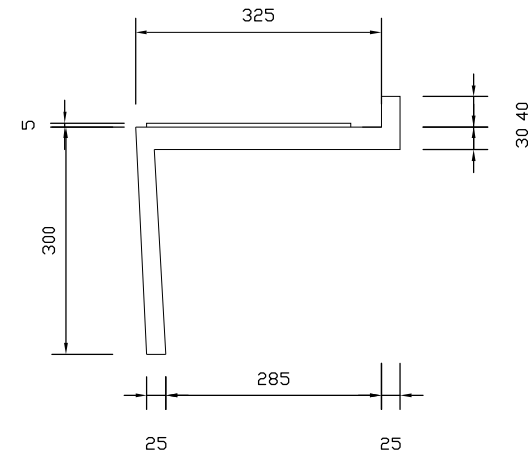

HS-5L
(目安:50度用 47度から51度に対応)

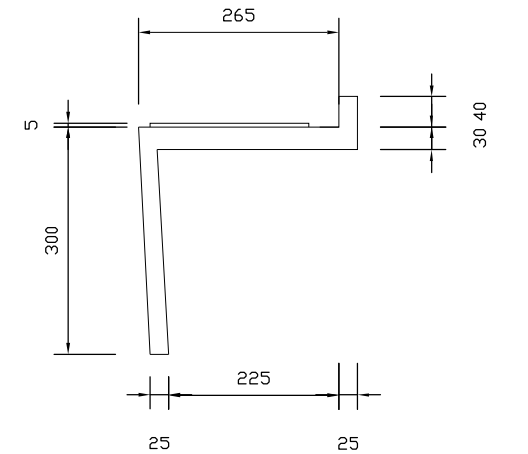

平面図・立面図

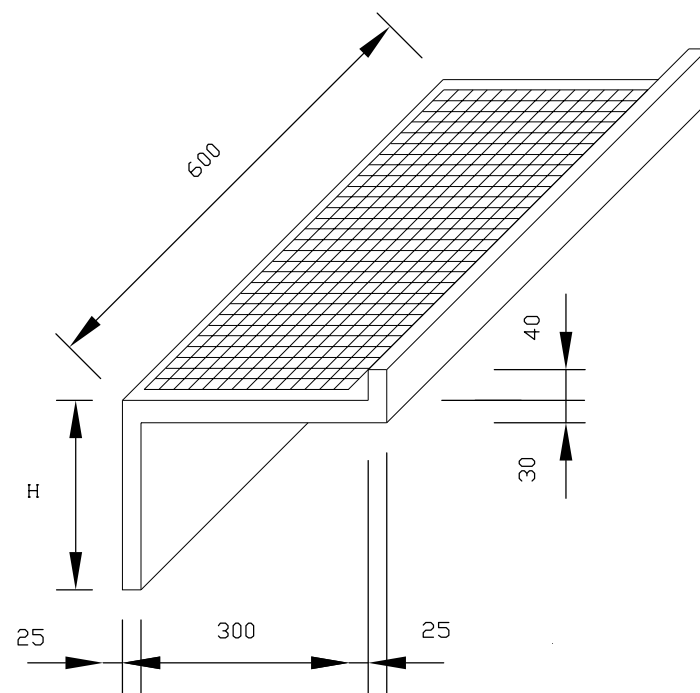
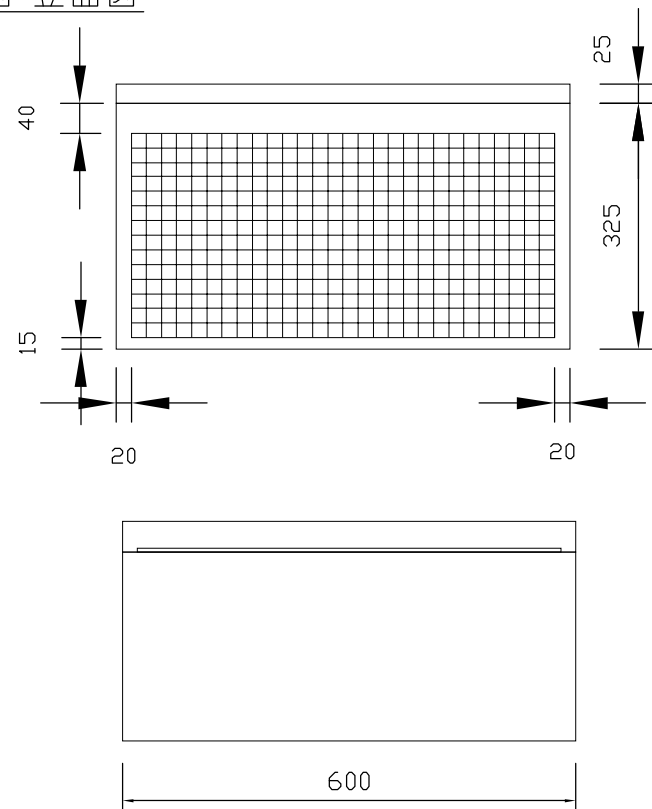

H 寸法

HS - 15L本体	傾斜 15°用	80mm
HS - 2L本体	傾斜 20°用	110mm
HS - 25L本体	傾斜 25°用	140mm
HS - 3L本体	傾斜 30°用	175mm
HS - 35L本体	傾斜 35°用	220mm
HS - 4L本体	傾斜 40°用	250mm
HS - 45L本体	傾斜 45°用	300mm
HS - 5L本体	傾斜 50°用	300mm

重量表

HS - 15L本体	6.0 kg
HS - 2L本体	6.5 kg
HS - 25L本体	6.8 kg
HS - 3L本体	7.3 kg
HS - 35L本体	8.0 kg
HS - 4L本体	8.5 kg
HS - 45L本体	9.3 kg
HS - 5L本体	8.0 kg

リバーザー・ステップ HS型L本体(600mm巾)

*再生プラスチック製品のため寸法公差があります。
*作図用のCADデータをリバーザー・ステップCDにご用意しています。

新東化成株式会社